

Three-phase capacitors: 400 V, 50 Hz, IP 20, MKP

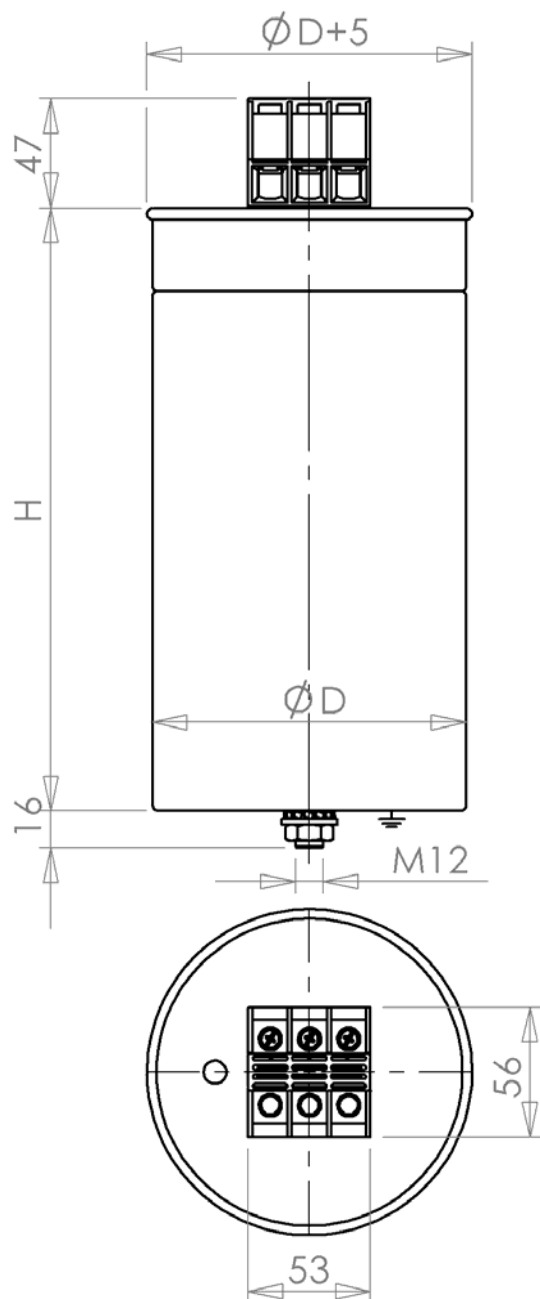

Typ/ Type	Výkon/ Power Q_N [kvar]	Kapacita/ Capacitance C_N [μ F]	Proud/ Current I_N [A]	Rozměry/ Dimensions $\varnothing D \times H$ [mm]	Váha/ Weight [kg]
CSADG 3-0,4/33,3	33,3	3 x 221	3 x 48,1	136 x 261	3,1
CSADG 3-0,4/35	35	3 x 232	3 x 50,5		3,2
CSADG 3-0,4/37,5	37,5	3 x 249	3 x 54,2		3,3
CSADG 3-0,4/40	40,0	3 x 265	3 x 57,8		3,4

Technická data/ Technical data:

Teplotní kategorie/ Temperature category: -50/D (max.60°C)

Vybíjecí odpory/ Discharge resistors: 75 V/ 3 min

Izolační hladina/ Insulation level: 3 / 12 kV

Konstrukce/ Design: SH - suché provedení/ SH – dry type N_2 , non PCB

Normal Standard: IEC 60831-1:2002

Kreslil	Michalovičová	Dne	26. 4. 2011	Změna	a – Z-15/2013 (teplotní kat.)	29.5.13	V.M.
Schválil	Falta Vl.	Dne			b – Z-214/2013 (doplnění typu)	8.10.13	V.M.



Název:

TECHNICAL SPECIFICATION
400 V, 50 Hz, 3-F, IP20

3J 2702A b